

対象年齢：15歳以上
For ages 15 and up

取扱説明書

INSTRUCTION MANUAL

 **Dance Dance
Revolution**
Classic Mini



- ご使用の前に必ず本書をお読みください。本書は大切に保管してください。
- Please read this manual carefully before using the product. Please keep this document safe.

ZUUKI

取扱説明書



ZUKI

はじめに

Introduction

この度は「DanceDanceRevolution Classic Mini」をお買い上げいただき誠にありがとうございます。

本製品を正しく安全にお使いいただくため、ご使用になる前に必ずこの取扱説明書をよくお読みください。お読みになったあとは、必要なときにご確認いただけるよう保管してください。

※英語のマニュアルは28ページから始まります。

Thank you very much for purchasing 「DanceDanceRevolution Classic Mini」 .
To ensure the safe and proper use of this product, please read this instruction manual carefully before use. After reading, please keep it stored so that you can refer to it when needed.

※The English manual starts from page 28.

目次

はじめに	(1)
目次	(2)
1、お使いになる前に	
1.1 箱の中に入っているものの確認	1
1.2 各部の名称	2
1.3 安全にお使いいただくために	5
2、遊びかた	
2.1 つなぎかた	8
■ 本体で遊ぶとき	8
■ 画面につないで遊ぶとき	9
■ DanceDanceRevolution専用コントローラで遊ぶとき	10
2.2 ゲームの遊び方	
■ ゲームメニュー	11
■ DanceDanceRevolution™	15
■ DanceDanceRevolution™ 2ndMIX	17
■ DanceDanceRevolution 3rdMIX™	19
2.3 コナステで遊ぶとき	
■ ステージユニットのつなぎ方	21
2.4 収録楽曲リスト	22
3、製品仕様	25
4、困った時は	
4.1 お問い合わせ	26
4.2 保証規定	27
4.3 保証書	28

1、お使いになる前に

1.1 箱の中に入っているものの確認



本体

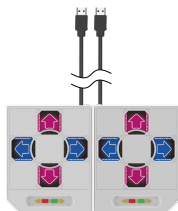

ステージユニット



ステージプレート



セーフティバー



取扱説明書



USB Type-C To Type-C
ケーブル(1.5m)



タイトルパネル



アッパーポップ



サイドポップ



1、お使いになる前に

1.2 各部の名称

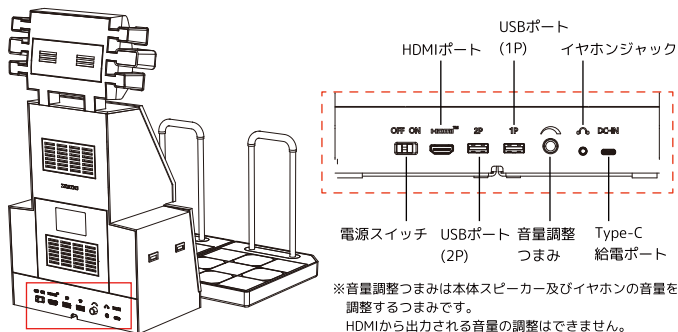
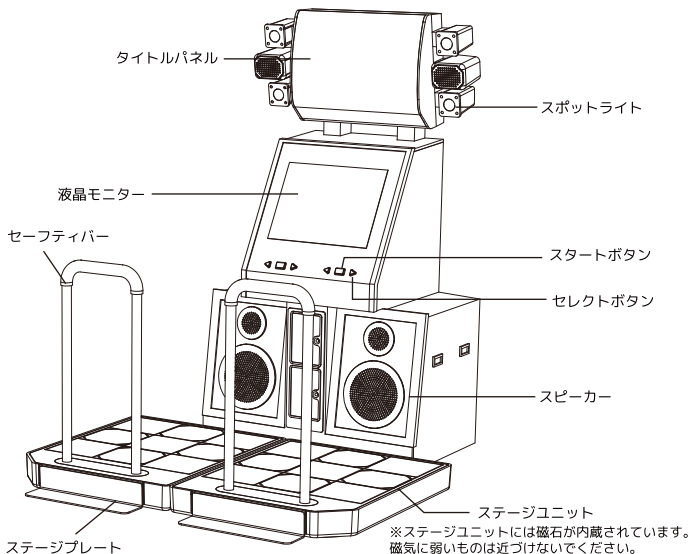

1、お使いになる前に

1.2 各部の名称

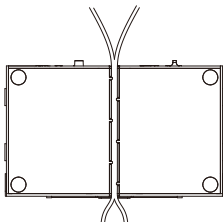
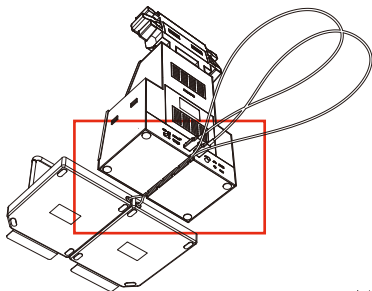

本体裏の溝にコードを通すと安定してステージユニットを置くことができます。

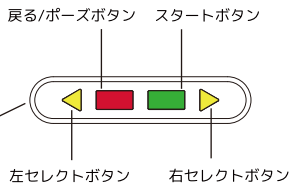
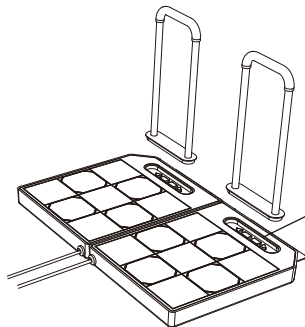

タイトルパネルの差し替え方

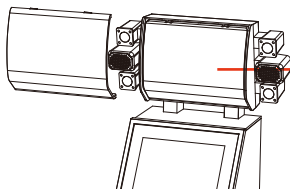

タイトルパネルのカバーを開けて、交換するタイトルパネルの向きと表裏に注意して差し込んでください。

1、お使いになる前に

1.2 各部の名称

アップパーポップの取り付け

アップパーポップの保護シールを剥がし
図のように組み立て、タイトルユニットの上面に固定します。

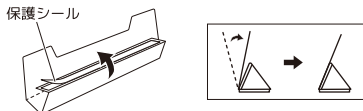

サイドポップの取り付け

筐体に取り付ける面を谷折りに
します。

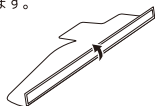

左側ポップ

モニター横のモールに合わせて固定してください

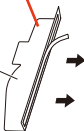

アップパーポップ

保護シール

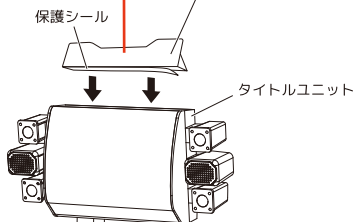

タイトルユニット

右側ポップ

右側も同じです。
取り付ける際は、
左右の高さが平行に
なるようにします。

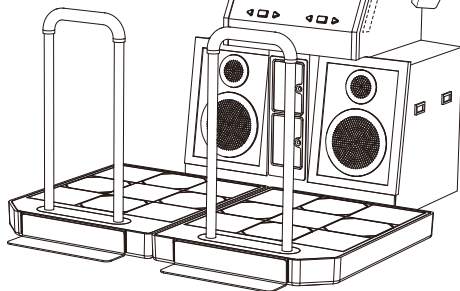

1、お使いになる前に

1.3 安全にお使いいただくために

最新の内容はDanceDanceRevolution Classic Miniの製品ページ

<https://www.zuiki.co.jp/DDRmini/>でご確認いただけます。

警告

- 小さなお子様の手の届かない場所に保管してください。
- 小さなお子様は保護者の目の届く範囲で、遊ばせてください。
- 本製品は重いため足の上などに落とすと大けがの原因となることがあります。
- 危険ですので、接続ケーブルはお子様がお首などに巻きつけて遊ばないように十分注意してください。
- 本製品を次のような場所に設置しないでください。事故や故障の原因になります。
 - 雨漏り、または湿気などで結露する場所
 - 直射日光のあたる場所
 - 斜面、強度のない不安定な場所
 - 振動の激しい場所
 - ほこりの多い場所
 - 強い磁気や電波を発生する機器の近く
- 本製品の周りには水の入った容器や、物を置かないでください。水分や異物が内部に入ると、感電や故障の原因になります。
- 各ポートに接続しているケーブルを無理に曲げたり、重い物をのせたりしないでください。漏電事故や火災の原因になります。
- 各ポートから抜き差しする時、濡れた手で触らないでください。感電する恐れがあります。

1、お使いになる前に

1.3 安全にお使いいただくために

健康上の注意

- 暗い場所での使用や、画面に目を近づけたままの使用は、光の刺激によっておきる発作の原因になります。強い光や点滅の刺激を受けたり、モニターの画面などを見ていたりすると、体調や体質によっては、一時的にめまいや筋肉のけいれんを起こしたり、意識を失ったりすることがまれにあります。このような症状が起きた場合は、すぐに使用を中止し、医師の診察を受けてください。またこのような症状を経験したことがある方は使用する前に必ず医師に相談してください。
- 本製品は使用中に多少の熱を発生しますので、長時間触れると低温やけどの恐れがあります。また使用中に異常に熱くなった場合はすぐに電源スイッチをOFFにし、給電用USBケーブルを本体から外し、使用を中止してください。
- 疲れた状態での使用、長時間にわたる連続しての使用は、健康上好ましくありませんので避けてください。
- 使用の際は健康のため、1時間ごとに約10～15分の休憩を取ってください。

使用上の注意

- 煙が出る、変な音やにおいがするなどの異常を感じたら、直ちに使用を中止してください。本体の電源をOFFにして、ケーブルや周辺機器を取り外し、煙がでていないことを確認してから、弊社サービスセンターに点検を依頼してください。そのまま使用すると火災や故障の原因となります。
- 雷が鳴りはじめたら、本体やケーブル類、それらに接続している機器には触らないでください。落雷による感電のおそれがあります。
- 本製品は安定した場所に置いて使用してください。
- 叩いたり、落としたり、振り回すなど、強い衝撃を与えないでください。故障・破損の原因となります。
- 極端に高温または低温、あるいは多湿な場所での使用や保管は避けてください。また、直射日光の当たる場所や暖房器具の近く、ほこりや油煙の多い場所、夏の車内も避けてください。結露がおきた場合は、電源がOFFの状態、水滴が乾くまで暖かい部屋においてください。
- 本製品を電子レンジや高圧容器、ドライヤーなどを使用して乾燥させないでください。

1、お使いになる前に

1.3 安全にお使いいただくために

- ケーブルを強く曲げたり引っ張ったりしないでください。また、火を近づけたり、水で濡らしたり、電子レンジや高圧容器、ドライヤーなどを使用して乾燥しないでください。
- 汚れた場合は乾いた布で軽く拭き取ってください。
シンナーやベンジンなどの薬品は使用しないでください。変色、変形の原因となります。
- 分解や改造は絶対にしないでください。また、自分で絶対に修理をしないでください。
不当な改造・修理による故障、および破損は保証期間中でも有償修理となります。
- 本製品に損傷や変質が生じた場合は使用しないでください。
- 本来の目的以外には使用しないでください。
本来の目的以外に使用した場合の事故や損害に対し、弊社は一切その責任を負いません。
- ケーブルを抜き差しするときは、必ずコネクタ部分を持ち無理な力を加えずにまっすぐに抜き差ししてください。
また、差し込むときは端子の向きをよく確認して正しい向きで差し込んでください。
- 端子部と金属類を接触させないでください。
- 本品に対応していない製品や弊社が使用を推奨していない製品を使用しないでください。
- 廃棄する場合は、各自治体の指示に従ってください。小さなお子様が誤って飲み込まないよう、梱包用の袋などはすぐに捨ててください。
- 濡らしたり、液体や異物を入れたり、油分などで汚れた手で触ったりしないでください。
万一、液体や異物が入った場合は、すぐに使用を中止してください。
- 船舶などの直流（DC）電源には接続しないでください。火災の原因となります。

2、遊びかた

2.1 つなぎかた：本体で遊ぶとき

電源のつなぎ方

- ①本体背面の給電用ポートに同梱のUSB Type-Cケーブルをつなぎます。
- ②もう一方のUSB Type-CコネクタをACアダプター（※別売）につなぎコンセントに挿入します。

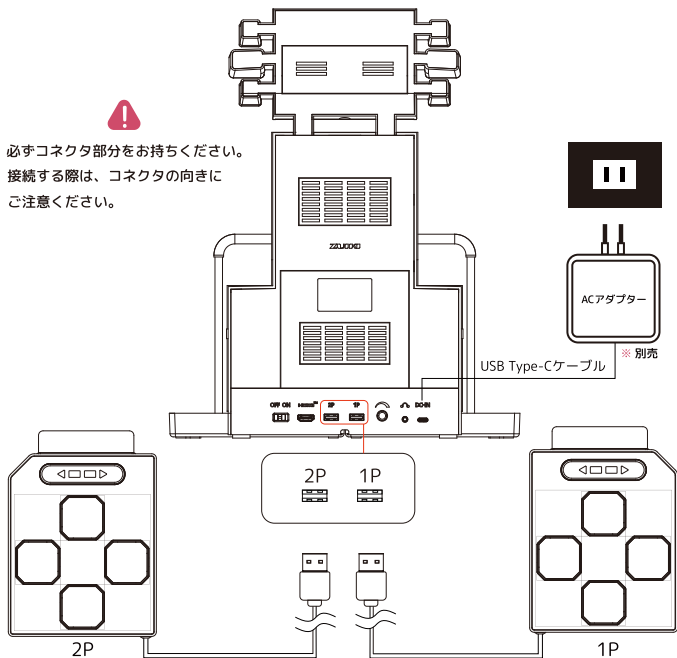

ステージユニットのつなぎ方

本体背面のUSBポートにステージユニットのケーブルをつなぎます。

2、遊びかた

2.1 つなぎかた：画面につないで遊ぶとき

ディスプレイのつなぎ方

- ① 本体背面のHDMIポートにHDMIケーブルをつなぎます。
- ② もう一方のHDMIコネクタをお手持ちのディスプレイに接続します。

※HDMIケーブルは同梱されていません。

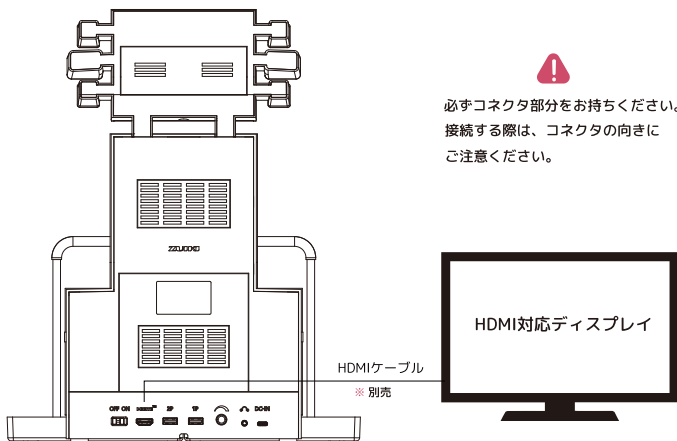

2、遊びかた

2.1 つなぎかた：DanceDanceRevolution専用コントローラで遊ぶとき

※DanceDanceRevolution専用コントローラは
株式会社コナミデジタルエンタテインメントより販売された別商品です。

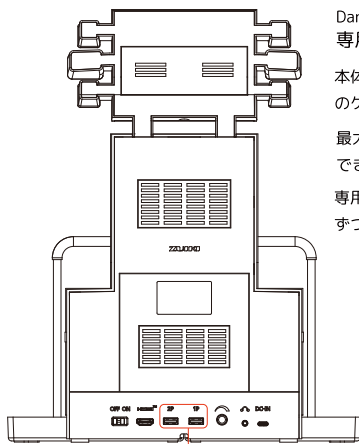

DanceDanceRevolution 専用コントローラつなぎ方

本体背面のUSBポートに専用コントローラ
のケーブルをつなぎます。

最大2つの専用コントローラをつなぐことが
できます。

専用コントローラとステージユニットを1つ
ずつつなぐことも可能です。



必ずコネクタ部分をお持ちください。
接続する際は、コネクタの向きに
ご注意ください。

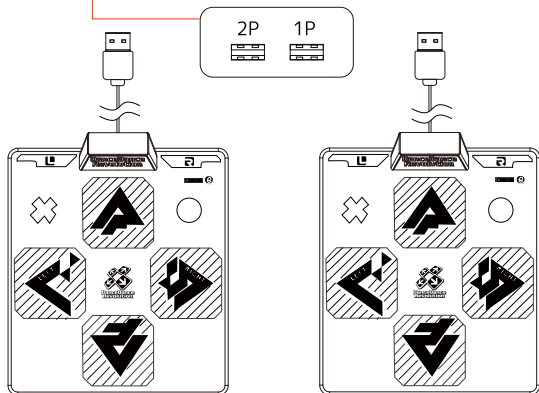

2、遊びかた

2.2 ゲームの遊びかた：ゲームメニュー

ゲームの開始

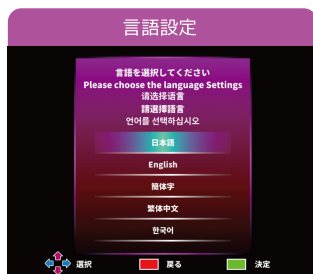

初めて電源を入れた時のみ言語設定の画面が表示されます。ステージユニットの▲▼で言語を選択し、スタートボタン■を押してください。

※本体設定よりいつでも言語を変更できます。



ステージユニットでプレイしたいタイトルを選択し、スタートボタン■で決定します。

ゲームの設定、セーブ、ロード



「ゲームスタート」にカーソルを合わせてスタートボタン■を押すとゲームが開始されます。

セーブデータを使用する場合は、セーブスロットにカーソルを合わせスタートボタン■を押してください。

2、遊びかた

2.2 ゲームの遊びかた：ゲームメニュー

セーブデータの削除方法



セーブデータを削除する場合は、削除したい「スロットデータ」にカーソルを合わせ、ステージユニットの▶を押します。「ゴミ箱」アイコンが表示されたらスタートボタン■を押します。※削除したデータは元に戻せませんので、ご注意ください。

ゲーム設定



「ゲーム設定」にカーソルを合わせスタートボタン■を押すと、ゲーム設定画面に進みます。

ステージユニットの▲▼で項目を選択できます。スタートボタン■で決定すると、各項目の詳細設定画面が表示されます。

「デフォルト状態に戻す」を選択すると、出荷時の値にリセットされます。

※タイトルによって、設定項目が異なります。詳細な内容はP15、P17、P19を参照してください。

2、遊びかた

2.2 ゲームの遊びかた：ゲームメニュー



ゲームプレイ中に戻る/ポーズボタン  を押すとゲームが中断しポーズメニューが表示されます。

ゲームに戻る：ゲームに戻ります。

セーブ：ゲームのセーブができます。

ロード：ゲームのロードができます。

リセット：タイトル画面に戻ります。

タイトルセレクトメニューに戻る：ゲームを終了しタイトルセレクトメニューに戻ります。



1タイトルにつき最大3つのセーブデータを保存できます。

セーブしたいスロットを選択しスタートボタン  を押すと中断時点のデータがセーブされます。

また、すでにセーブデータがある場所を選択して、スタートボタン  で決定すると、データが上書きされます。

※上書き前のデータは復旧できません。



ロードしたいスロットを選択し、スタートボタン  を押すと、すぐにセーブした場所から再開することができます。

2、遊びかた

2.2 ゲームの遊びかた：ゲームメニュー

本体設定



ステージユニットの◀▶で「本体設定」のアイコンを選択します。スタートボタン■を押すと本体設定に進みます。



本体の明るさ、BGM、言語設定などを設定できます。項目を選択して、スタートボタン■を押すと設定できます。

設定項目一覧

- | | |
|------------|--|
| 本体画面の明るさ： | 本体画面の明るさ設定を5段階で変更できます。 |
| 壁紙表示： | 壁紙の表示設定を変更できます。 |
| 画面くっきりモード： | ONにするとドットのエッジがくっきり表示されます。
OFFにするとドットのエッジがなめらかに表示されます。 |
| BGM設定： | タイトルメニューでのBGMを3曲から設定できます。 |
| デモモード開始時間： | デモモードに入るまでの時間を設定できます。
デモモードは、タイトルセレクトメニュー、
ゲームメニュー、および本体設定画面で一定時間放置すると、
デモモードに入ります。 |
| 言語設定： | 言語設定を変更できます。 |
| 権利表記： | 権利表記を確認できます。 |
| 本体の初期化： | 本体の初期化ができます。
※セーブデータを含むすべてのデータが初期化されますので
ご注意ください。 |

2、遊びかた



2.2 ゲームの遊びかた：「DanceDanceRevolution™」

「DanceDanceRevolution™」は1人、または2人同時プレイで音楽に合わせて画面下から現れる4種の矢印に合わせて、対応するコントローラのパネルをタイミングよく押す(踏む)ゲームです。

△ 遊びかた

1 「DanceDanceRevolution™」タイトルを選択して、スタートボタンを押すと

「PLAY MODE SELECT」と表示された画面が表示されます。

2 セレクトボタンを押してプレイするモードを次の3つから選択し、スタートボタンを押して決定します。

- EASY --- 何回ミスしてもOKの練習モード。1曲だけ最後までプレイできます。
- NORMAL --- メインモード。曲の途中で、ダンスゲージが「0」になるとゲームオーバーとなります。
- HARD --- ハイレベルなステップのエキスパートモード。曲の途中で、ダンスゲージが「0」になるとゲームオーバーとなります。「NORMAL」よりも難しいモードです。

※ EASYモード、またはNORMALモード選択時には、画面に「遊びかた」が表示されます。

3 セレクトボタンを押してプレイしたい曲を選択し、スタートボタンを押して決定します。

4 ゲームがスタートしますので、音楽に合わせて画面下から現れる4種類の矢印に対応するコントローラのパネルをタイミングよく押して(踏んで)ください。

押す(踏む)タイミングによって、「Perfect」「Great」「Good」「Boo」「Miss」の評価が画面に表示されます。

● 「Perfect」「Great」の評価を受けると、画面上のダンスゲージが増加します。

● 「Boo」「Miss」評価の場合は、ダンスゲージが減少します。

5 ダンスゲージが極端に少なくなると、画面に「Danger」表示がされ、ゲームオーバーが近いことをプレイヤーに知らせます。

ダンスゲージが「0」になったときは、その時点でゲームオーバーとなります。

(2人同時プレイの場合、両方のダンスゲージが「0」にならないとゲームオーバーにはなりません)

2、遊びかた

2.2 ゲームの遊びかた：「DanceDanceRevolution」

●曲を最後までプレイすると、各曲毎に得た「Perfect」「Great」「Good」「Boo」「Miss」の個数と、スコア、プレイ状況を総合的に評価し、「S」「A」「B」「C」「D」のランクが表示されます。

6 規定された曲数をクリアしたときは、スコアがランキング対象に達していた場合に限り、ネームエントリー画面になります。

ネームエントリーでは、画面下からアルファベットの文字が現れますので、登録したいアルファベットが画面のステップゾーンに重なったタイミングで、コントローラのパネルを押して(踏んで)ネームエントリーを行ってください。

△途中参加について

プレイ中(画面にダンスゲージが出ている)は、途中参加をすることはできません。

途中参加ができるタイミングは、プレイモードセレクト画面、ミュージックセレクト画面、および「遊びかた」説明時です。また、途中参加してもプレイできる曲数は変わりません。

ゲーム自体の難易度やプレイステージ数などの設定が可能です。

ゲームメニュー>ゲーム設定より設定を変更してください。



The screenshot shows the 'ゲーム設定' (Game Settings) menu. The settings are as follows:

項目	設定値
難易度	4/Medium
最大ステージ(Normal)	3
最大ステージ(Hard)	3
ハイスコアリセット	(未選択)
デフォルト状態に戻す	(未選択)

Arrows point from the explanatory text on the right to the corresponding settings in the menu:

- 難易度設定を行います。
 - 1/Easiest
 - 2/Very Easy
 - 3/Easy
 - 4/Medium
 - 5/Medium Hard
 - 6/Hard
 - 7/Very Hard
 - 8/Hardest
- Normalモードでのプレイステージ数を設定します。
- Hardモードでのプレイステージ数を設定します。
- 全ステージのハイスコアをリセットします。
- 出荷時の値に戻します。

2、遊びかた



2.2 ゲームの遊びかた：「DanceDanceRevolution™2ndMIX」

「DanceDanceRevolution™2ndMIX」は、1人、または2人同時プレイで音楽に合わせて画面下から現れる4種類の矢印に合わせて、対応するコントローラのパネルをタイミングよく押す(踏む)ゲームです。

△ 遊びかた

1 「DanceDanceRevolution™2ndMIX」タイトルを選択して、スタートボタンを押すと「PLAY MODE SELECT」画面になります。

2 プレイモードは、次の2つから選択できます。

■ BASIC --- 初級プレイヤーに対応したモードです。

■ ANOTHER--- BASICよりさらに難易度が高いモードです。

プレイモードにはそれぞれ次の3つのゲームモードがありますので、プレイするゲームモードをセレクトボタンで選択し、スタートボタンを押して決定します。

- EASY --- 何回ミスしても OK の練習モード。設定された曲数が最後までプレイできます。
 - NORMAL---メインモード。曲の途中でも、ダンスゲージが「0」になるとゲームオーバーとなります。
 - HARD --- ハイレベルなステップのエキスパートモード。曲の途中でも、ダンスゲージが「0」になるとゲームオーバーとなります。「NORMAL」よりも難しいモードです。
- EASYモード、またはNORMALモード選択時には、画面に「遊びかた」が表示されます。

3 「MUSIC SELECT」画面に替わりますので、プレイしたい曲をセレクトボタンを押して選択し、スタートボタンを押して決定します。

4ゲームがスタートしますので、音楽に合わせて画面下から現れる4種類の矢印に対応するコントローラのパネルをタイミングよく押して(踏んで)ください。

押す(踏む)タイミングによって、「Perfect」「Great」「Good」「Boo」「Miss」の評価が画面に表示されます。

- 「Perfect」「Great」の評価を受けると、画面上のダンスゲージが増加します。
- 「Boo」「Miss」評価の場合は、ダンスゲージが減少します。

ダンスゲージが極端に少なくなると、画面に「Danger」表示がされ、ゲームオーバーに近いことをプレイヤーに知らせます。

2、遊びかた

2.2 ゲームの遊びかた：「DanceDanceRevolution™2ndMIX」

5 ダンスゲージが「0」になったときは、その時点でゲームオーバーとなります。

(2人同時プレイの場合、両方のダンスゲージが「0」にならないとゲームオーバーにはなりません)

●曲を最後までプレイすると、各曲毎に得た「Perfect」「Great」「Good」「Boo」「Miss」の個数と、スコア、プレイ状況を総合的に評価し、「SS」「S」「A」「B」「C」「D」「E」のランクが表示されます。

6 規定された曲数をクリアしたときは、スコアがスコアランキング対象に達していた場合に限り、ネームエントリー画面になります。

ネームエントリーでは、画面下からアルファベットの文字が現れますので、登録したいアルファベットが画面のステップゾーンに重なったタイミングで、コントローラのパネルを押して(踏んで)ネームエントリーを行ってください。

△途中参加について

プレイ中(画面にダンスゲージが出ている)は、途中参加をすることはできません。

途中参加ができるタイミングは、プレイモードセレクト画面、ミュージックセレクト画面、および「遊びかた」説明時です。また、途中参加してもプレイできる曲数は変わりません。

ゲーム自体の難易度やプレイステージ数などの設定が可能です。

ゲームメニュー>ゲーム設定より設定を変更してください。

ゲーム設定

ゲーム設定

難易度 4/Medium

最大ステージ(Easy) 1

最大ステージ(Normal) 3

最大ステージ(Hard) 3

ハイスコアリセット

デフォルト状態に戻す

選択 戻る 決定

難易度設定を行います。
1/Easiest
2/Very Easy
3/Easy
4/Medium
5/Medium Hard
6/Hard
7/Very Hard
8/Hardest

Easyモードでのプレイステージ数を設定します。

Normalモードでのプレイステージ数を設定します。

Hardモードでのプレイステージ数を設定します。

全ステージのハイスコアをリセットします。

出荷時の値に戻します。

2、遊びかた



2.2 ゲームの遊びかた：「DanceDanceRevolution 3rdMIX™」

「DanceDanceRevolution 3rdMIX™」は、1人、または2人同時プレイで音楽に合わせて画面下から現れる4種類の矢印に合わせて、対応するコントローラのパネルをタイミングよく押す(踏む)ゲームです。

△遊びかた

1 「DanceDanceRevolution 3rdMIX™」タイトルを選択して、スタートボタンを押すと「キャラクター」選択画面になります。セレクトボタンを押してキャラクターを選択し、スタートボタンを押して決定します。

2 キャラクター決定後に「GAME MODE SELECT」画面になります。

セレクトボタンを押してプレイするモードを次の3つから選択し、スタートボタンを押して決定します。

■SOFT ---比較的やさしいモード。曲の途中でも、ダンスゲージが「0」になるとゲームオーバーとなります。

■MEDIUM ---メインモード。曲の途中でも、ダンスゲージが「0」になるとゲームオーバーとなります。

■NONSTOP ---固定された4曲が連続プレイできるエキスパートモード。
曲の途中でも、ダンスゲージが「0」になるとゲームオーバーとなります。

3 NONSTOPモード以外を選択した場合は、「MUSIC SELECT」画面に替わります。

プレイしたい曲をセレクトボタンを押して選択し、スタートボタンを押して決定します。

NONSTOPモードを選択した場合は、セレクトボタンでコースを選択し、スタートボタンで決定してください。

4 ゲームがスタートしますので、音楽に合わせて画面下から現れる4種類の矢印に対応するコントローラのパネルをタイミングよく押して(踏んで)ください。

押す(踏む)タイミングによって、「Perfect」「Great」「Good」「Boo」「Miss」の評価画面に表示されます。

●「Perfect」「Great」の評価を受けると、画面上のダンスゲージが増加します。

●「Boo」「Miss」評価の場合は、ダンスゲージが減少します。

ダンスゲージが極端に少なくなると、画面に「Danger」表示がされ、ゲームオーバーが近いことをプレイヤーに知らせます。

2、遊びかた

2.2 ゲームの遊びかた：「DanceDanceRevolution 3rdMIX™」

5 ダンスゲージが「0」になったときは、その時点でゲームオーバーとなります。

(2人同時プレイの場合、両方のダンスゲージが「0」にならないとゲームオーバーにはなりません)

●曲を最後までプレイすると、各曲毎に得た「Perfect」「Great」「Good」「Boo」「Miss」「Saved」の個数と、スコア、プレイ状況を総合的に評価し、「SSS」「SS」「S」「A」「B」「C」「D」「E」のランクが表示されます。

6 ランキング対象コースをクリアしたときは、スコアがスコアランキング対象に達していた場合に限り、ネームエントリー画面になります。

ネームエントリーでは、画面下からアルファベットの文字が現れますので、登録したいアルファベットが画面のステップゾーンに重なったタイミングで、コントローラのパネルを押して(踏んで)ネームエントリーを行ってください。

△途中参加について

プレイ中(画面にダンスゲージが出ている)は、途中参加をすることはできません。

途中参加ができるタイミングは、キャラクターセレクト画面、ゲームモードセレクト画面、ミュージックセレクト画面のときです。また、途中参加してもプレイできる曲数は変わりません。

ゲーム自体の難易度やプレイステージ数などの設定が可能です。

ゲームメニュー>ゲーム設定より設定を変更してください。



2、遊びかた

2.3 コナステで遊ぶとき：ステージユニットのつなぎ方

※コナステは、KONAMIのアーケードゲームがPCやスマートフォンでいつでも楽しめる【株式会社コナミアミューズメント】のサービスです。

ステージユニットをPCに接続すると「コナステ」で配信中の「DanceDanceRevolution GRAND PRIX」コントローラとしてもつかえます。

コナステに接続して使用するときには、コナステ側でキーアサイン設定を変更する必要があります。

設定の変更方法についてはDDRmini公式HPをご参照ください。

(URL : <https://www.zuiki.co.jp/DDRmini/Setting>)

コナステは日本国内向けのサービスです。

Konasute is a service for domestic use in Japan.

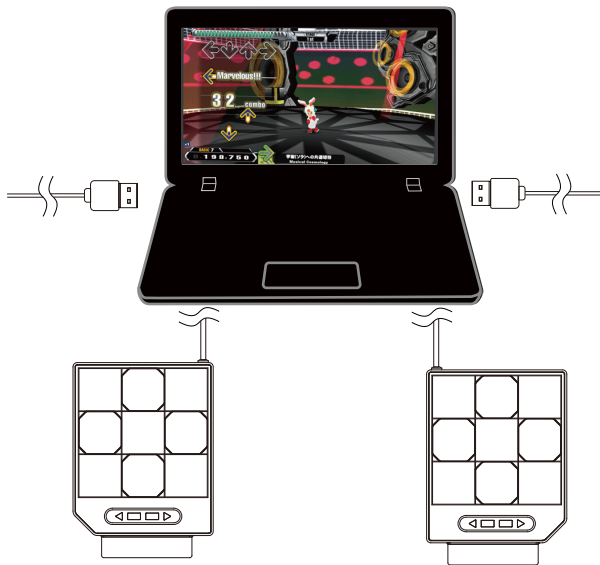

ステージユニットのUSBケーブルをパソコンに繋ぎます。

1P2Pの設定はPCによって異なります。コナステで動作を確認してください。

2、遊びかた

2.4 収録楽曲リスト

曲名	アーティスト	1st	2nd	3rd
BUTTERFLY	SMILE.dk	●	●	●
LITTLE BITCH	THE SPECIALS	●	●	●
PARANOiA	180	●	●	●
KUNG FU FIGHTING	BUS STOP	●	●	●
THAT'S THE WAY	KC & THE SUNSHINE BAND	●	●	●
MAKE IT BETTER	mitsu-O!		●	●
TRIP MACHINE	DE-SIRE		●	●
BOYS	SMILE.dk		●	●
BOOM BOOM DOLLAR	KING KONG & D.JUNGLE GIRLS		●	●
GET UP'N MOVE	S&K		●	●
PUT YOUR FAITH IN ME	UZI-LAY		●	●
PUT YOUR FAITH IN ME (Jazzy Groove)	UZI-LAY		●	●
BRILLIANT 2U	NAOKI		●	●
BRILLIANT 2U (Orchestra Groove)	NAOKI		●	●
MAKE IT BETTER (So-REAL Mix)	mitsu-O!SUMMER		●	●
AM-3P	KTz		●	●
SP-TRIP MACHINE ~JUNGLE MIX~	DE-SIRE		●	●
PARANOiA MAX ~DIRTY MIX~	190		●	●
KEEP ON MOVIN'	N.M.R		●	●
LET THEM MOVE	N.M.R.		●	●
STOMP TO MY BEAT	JS-16		●	●

2、遊びかた

2.4 収録楽曲リスト

曲名	アーティスト	1st	2nd	3rd
EL RITMO TROPICAL	DIXIES GANG			●
TUBTHUMPING	CHUMBAWAMBA			●
MAKE A JAM!	U1			●
PARANOiA KCET ~clean mix~	2MB			●
UPSIDE DOWN	COO COO			●
BUTTERFLY (UPSWING MIX)	SMILE.dk			●
CAPTAIN JACK (GRANDALE REMIX)	CAPTAIN JACK			●
THE RACE (Formula One Mix)	CAPTAIN JACK			●
IN THE NAVY '99	CAPTAIN JACK			●
BOOM BOOM DOLLAR (K.O.G.G3 MIX)	KING KONG & D.JUNGLE GIRLS			●
GET UP AND DANCE	FREEDOM			●
DAM DARIRAM	JOGA			●
HOLIDAY	WHO'S THAT GIRL!			●
ROCK BEAT	LOUD FORCE			●
FOLLOW THE SUN (90 IN THE SHADE MIX)	TRIPLE J			●
GRADIUSIC CYBER ~AMD G5 MIX~	BIG-O feat. TAKA			●
AFRONOVA	RE-VENGE			●
DYNAMITE RAVE※	NAOKI			●
DEAD END	N & S			●
Silent Hill	THOMAS HOWARD			●
La Señorita	CAPTAIN.T			●

2、遊びかた

2.4 収録楽曲リスト

曲名	アーティスト	1st	2nd	3rd
PARANOiA Rebirth	190'			●
SO MANY MEN	ME & MY			●
IF YOU CAN SAY GOODBYE	KATE PROJECT			●

3、製品仕様

本体寸法	約217mm(幅) x 131mm(奥行き) x 399mm(高さ)
モニター	5インチ 1024 x 768
映像出力	HDMI
解像度	HDMI出力時Full HD 1080p
給電ポート	USB Type-C
USBポート	USB Type-A x 2
消費電力	5V/3A/15W
音声出力	スピーカー/イヤホンジャック/HDMI (リニアPCM)
付属品	ステージユニット/ステージプレート/取扱説明書/ セーフティバー/タイトルパネル/アッパーポップ/ サイドポップ/USB Type-Cケーブル
DanceDanceRevolution 専用コントローラ	対応可

4、困った時は

4.1 お問い合わせ

本品を使用していてお困りごとがあれば、以下のホームページよりお問い合わせください。

<http://www.zuiki.co.jp/contact>



4.2 保証規定

保証書は品質を保証するもので、保証期間内における無償修理に必要です。

本書は大切に保管してください。

使用上の注意による正常なご使用状態で、万一本製品が故障した場合には、

お買い上げ日より6ヶ月間、保証規定に基づき無償修理といたします。

※本書は再発行いたしませんので、紛失しないように大切に保管してください。

※購入時のレシートや領収書、またはオンラインショップの納品書など、購入した製品と購入日が記載されているものがが必要です。

下記1.～5.のような場合には、保証期間内でも有償修理となります。

1. 本保証書のご提示がない場合、およびお買い上げ年月日、お買い上げの店名の認印の記入がない場合。
2. ご使用上の誤り、または不当な改造や修理による故障及び損傷。
3. お買い上げの後の移動、輸送、落下による故障及び損傷。
4. 火災、地震、風水害、落雷、その他の天災地変、公害、塩害、異常電圧等の外部要因による故障及び損傷。
5. 接続している他の機器に起因して本製品に生じる故障。

【修理をお断りさせていただく場合】

以下の場合、有償、無償問わず、修理をお断りさせていただきます。

- 分解または改造された場合
- 他社の商品

【注意事項】

<店頭販売の場合>

- 保証書は所定事項を記入して、効力を発するものです。お買い上げ日、販売店名が記されていることをご確認ください。
- 記入のない場合は、お買い上げの販売店にお申し出ください。

<WEB 販売の場合>

- 保証書は所定事項を記入して効力を発するものです。ご到着後、必ずご記入ください。
- ご到着日は WEB 販売店から商品が届けられた日で、それ以外の所から入手した日ではありません。
- 保証書は上記の保証規定に基づき、無償修理をお約束する為のものであり、本書によりお客様の法律上の権利を制限するものではありません。
- 保証期間経過後の修理については、お買い上げ販売店、または弊社にお問い合わせください。

【個人情報について】

弊社がお客様からのお問い合わせや修理のご依頼などを通して取得した個人情報は、すべてお客様への回答と修理済み製品の発送にのみ、利用させていただきます。

4、困った時は

4.3 保証書

保証書			
本保証書は大切に保管し、お買い上げ到着後直ちにお名前・ご住所・電話番号を明確にご記入ください。			
製品名	DanceDanceRevolution Classic Mini		
型番		ご購入日	年 月 日
保証期間	6ヶ月	販売店名	
お客様	お名前	様	
	電話番号		
	ご住所	〒	

Instruction Manual



Table of Contents

1、 Before Use

1.1 Checking the Contents of the Box	31
1.2 Names of Each Part	32
1.3 Safety Precautions for Use	35

2、 How to Play

2.1 How to Connect	38
■ Playing with the Main Unit	38
■ Playing by Connecting to the Screen	39
■ Playing with the DanceDanceRevolution Dedicated Controller	40
2.2 Gameplay	
■ Game Menu	41
■ DanceDanceRevolution™	45
■ DanceDanceRevolution™ 2ndMIX	47
■ DanceDanceRevolution 3rdMIX™	49
2.3 List of Recorded Tracks	51

3、 Product Specifications

54

4、 Troubleshooting

4.1 Contact Information	55
4.2 Warranty Policy	56
4.3 Warranty Certificate	57

1、 Before Use

1.1 Confirming the contents of the box



Main Unit

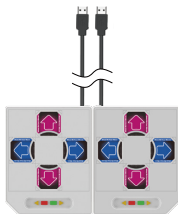

Stage Unit



Stage Plate



Safety Bar



Instruction Manual



USB Type-C To Type-C
Cable (1.5m)



Title Panel



Upper Pop



Side Pop



1、 Before Use

1.2 Names of Each Part

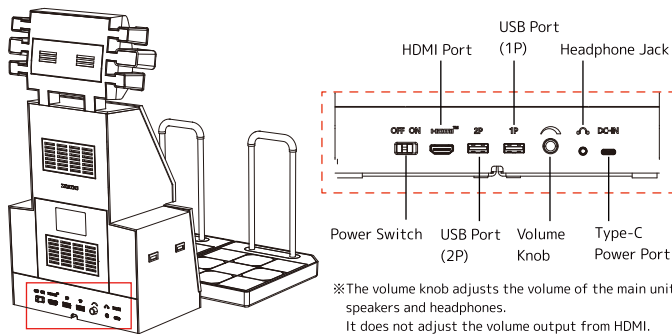
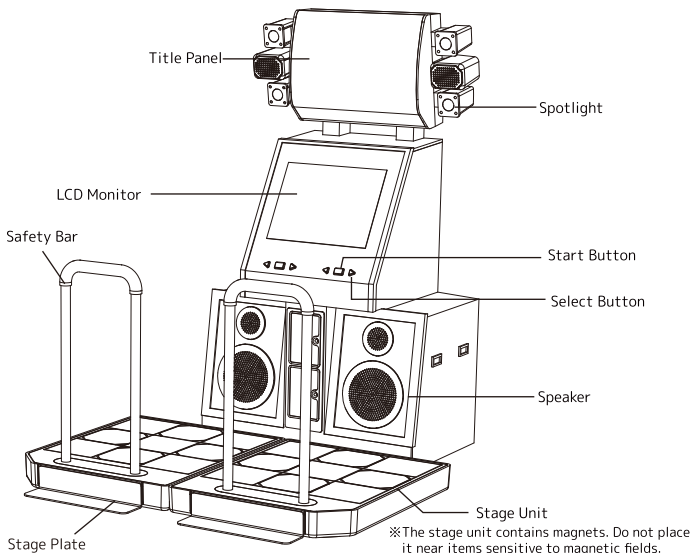

1、 Before Use

1.2 Names of Each Part

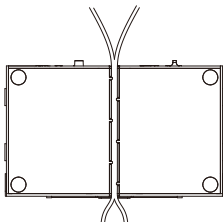
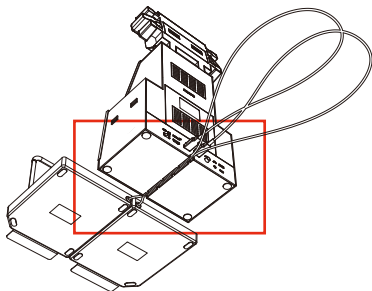

Passing the cord through the groove on the back of the main unit stabilizes the stage unit placement.

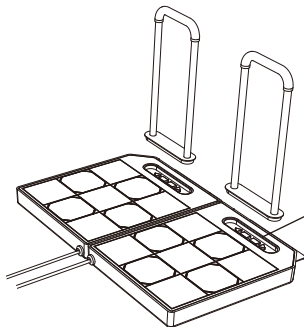

Back/Pause Button Start Button

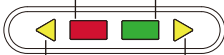

Left Select Button

Right Select Button

How to Replace the Title Panel

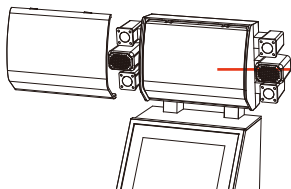

Open the cover of the title panel, and carefully insert the replacement title panel, paying attention to its orientation and front/back.

1、 Before Use

1.2 Names of Each Part

Installing the upper pop

Peel off the protective sticker on the upper pop

Assemble as shown in the illustration and secure it to the top of the title unit.

protective seal

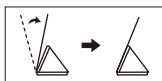
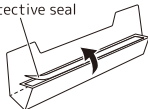

Installing the side pop

Valley-fold the side that will be attached to the housing.

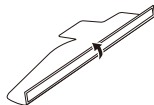

left side pop

Please fix it according to the molding on the side of the monitor.

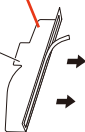

protective seal

upper pop

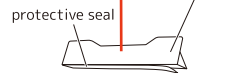

title unit

right side pop

The same goes for the right side.
When installing, Make sure the left and right heights are parallel.

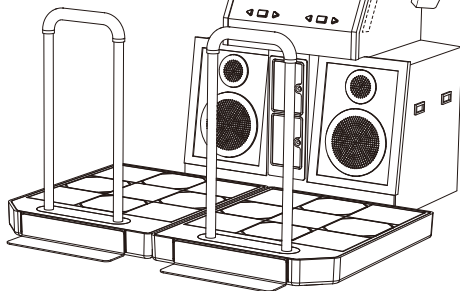

1、 Before Use

1.3 Safety Precautions for Use

You can check the latest content on the product page of DanceDanceRevolution Classic Mini at <https://www.zuiki.co.jp/DDRmini/>.

Warning

- Please store the product out of reach of small children.
- Allow young children to play under adult supervision.
- Dropping this product on feet or similar accidents may cause serious injury due to its weight.
- Be extremely cautious to prevent children from wrapping connection cables around their necks or any other dangerous behavior.
- Do not install this product in the following locations. It may cause accidents or malfunctions.
 - Locations where rain leaks or where condensation occurs due to humidity
 - Locations exposed to direct sunlight
 - Slopes, unstable places with low strength
 - Places with intense vibration
 - Dusty areas
 - Near devices emitting strong magnetic fields or radio waves
- Do not place containers with water or objects around this product.
 - Moisture or foreign objects entering the interior may cause electric shock or malfunction.
- Do not forcibly bend or place heavy objects on the cables connected to each port.
 - It may cause electrical leakage accidents or fires.
- When plugging or unplugging from each port, do not touch it with wet hands.
 - There is a risk of electric shock.

1、 Before Use

1.3 Safety Precautions for Use

Health Warnings:

- Using the product in dark places or while keeping your eyes close to the screen can cause seizures due to light stimulation. Depending on your physical condition or constitution, exposure to strong light or flashing stimuli, or staring at screens such as monitor screens, may rarely cause temporary dizziness, muscle cramps, or loss of consciousness. If such symptoms occur, stop using immediately and consult a doctor. If you have experienced such symptoms before, be sure to consult a doctor before using.
- This product generates some heat during use, so there is a risk of low-temperature burns if touched for extended periods. If the product becomes abnormally hot during use, immediately turn off the power switch, disconnect the USB power cable from the main unit, and discontinue use.
- Avoid using the product when tired or for extended periods continuously, as it is not preferable for health.
- For your health, take breaks of approximately 10-15 minutes every hour during use.

Usage Precautions

- If you notice any abnormalities such as smoke, strange noises, or odors, immediately stop using the product. Turn off the main unit's power, disconnect cables and peripheral devices, and contact our service center for inspection after confirming that no smoke is present. Continuing to use the product may cause fire or malfunction.
- Do not touch the main unit, cables, or connected devices during thunderstorms. There is a risk of electric shock from lightning.
- Use this product on a stable surface.
- Do not subject to strong impacts such as hitting, dropping, or shaking. This may cause malfunction or damage.
- Avoid using or storing the product in extreme temperatures, high humidity, direct sunlight, proximity to heating appliances, dusty or greasy areas, or leaving it in a car during summer. If condensation occurs, place it in a warm room with the power off until the water droplets evaporate.
- Do not dry this product using a microwave, high-pressure container, or hairdryer.

1、 Before Use

1.3 Safety Precautions for Use

- Do not bend or pull the cables forcefully. Also, do not expose them to fire or water, or attempt to dry them with a microwave, high-pressure container, or hairdryer.
- If dirty, lightly wipe with a dry cloth.
Do not use solvents such as thinner or benzine, as they may cause discoloration or deformation.
- Do not disassemble or modify the product under any circumstances. Also, do not attempt to repair it yourself. Any malfunction or damage caused by unauthorized modification or repair will incur repair costs even within the warranty period.
- Do not use the product if it is damaged or deteriorated.
- Do not use the product for purposes other than its intended use.
We are not responsible for accidents or damages resulting from the use of the product for purposes other than its intended use.
- When inserting or removing cables, always hold the connector and insert or remove it straight without applying excessive force. Also, when inserting, make sure to check the orientation of the terminal and insert it correctly.
- Do not let the terminals come into contact with metal objects.
- Do not use products that are not compatible with this product or recommended by us.
- When disposing of the product, follow the instructions of your local municipality. Dispose of packaging materials immediately to prevent accidental ingestion by small children.
- Do not touch the product with wet hands or hands with liquids, foreign substances, or oil. If liquids or foreign substances enter, immediately discontinue use.
- Do not connect to direct current (DC) power sources such as ships. It may cause a fire.

2、How to Play

2.1 How to Connect: Playing with the Main Unit

How to Connect the Power Supply

- ① Connect the included USB Type-C cable to the power port on the back of the main unit.
- ② Connect the other USB Type-C connector to the AC adapter (※Sold separately), then plug it into a power outlet.

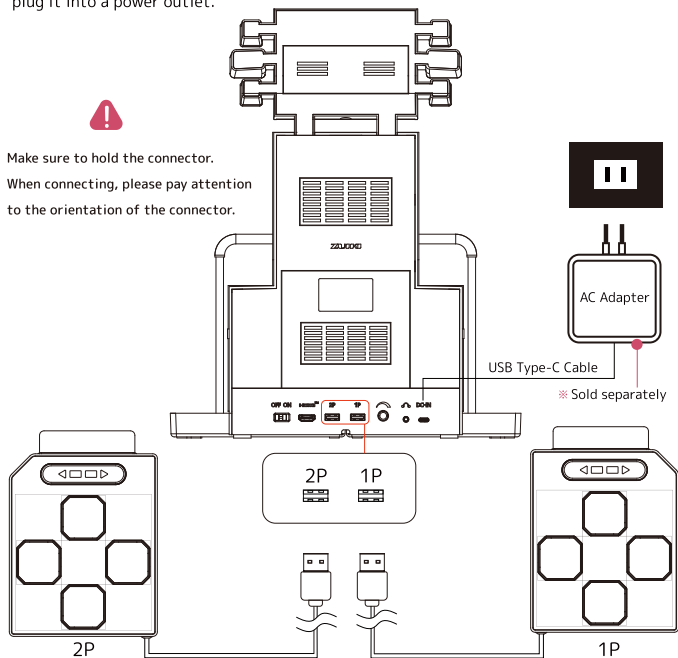

How to Connect the Stage Unit

Connect the cable of the stage unit to the USB port on the back of the main unit.

2、How to Play

2.1 How to Connect: Playing by Connecting to the Screen

How to Connect the Display

- ① Connect the HDMI cable to the HDMI port on the back of the main unit.
- ② Connect the other HDMI connector to your display.

※HDMI cable is not included.

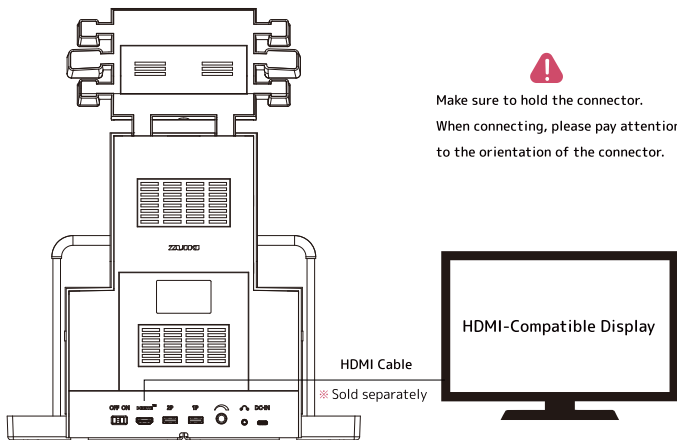

2、How to Play

2.1 How to Connect: Playing with the DanceDanceRevolution Dedicated Controller

※The DanceDanceRevolution dedicated controller

is sold separately by Konami Digital Entertainment Co., Ltd.

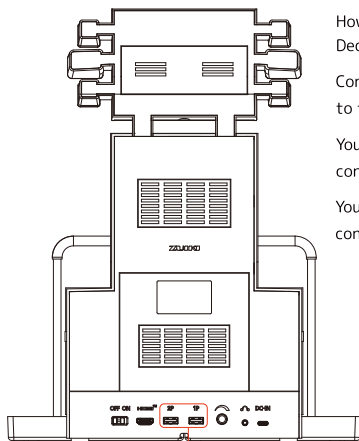

How to Connect the DanceDanceRevolution Dedicated Controller

Connect the cable of the dedicated controller to the USB port on the back of the main unit.

You can connect up to two dedicated controllers simultaneously.

You can also connect one dedicated controller and one stage unit separately.



Make sure to hold the connector.

When connecting, please pay attention to the orientation of the connector.

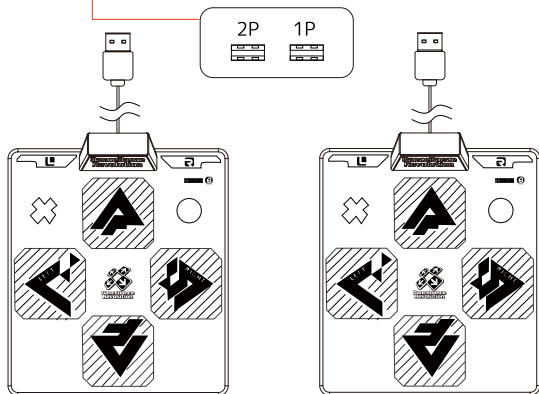



2、How to Play

2.2 How to Play the Game: Game Menu

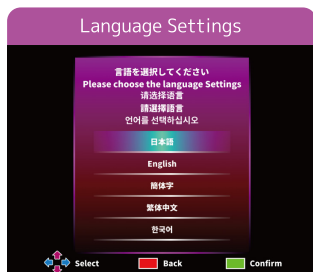
Start Game



The language settings screen will be displayed only the first time you power on the device. Use the  buttons on the stage unit to select the language, then press the  Start button.

※You can change the language at any time from the system settings.



Select the title you want to play using the stage unit, then press the  Start button to confirm.

Game Settings, Save, Load



Navigate to 「Start Game」 and press the  Start button to begin the game.



If you want to use saved data, navigate to the save slot and press the  Start button.

2、 How to Play

2.2 How to Play the Game: Game Menu

Deleting Saved Data



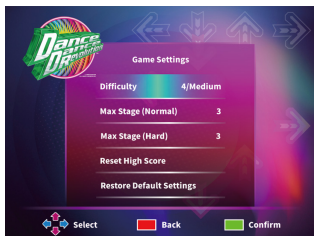

To delete saved data, hover over the 「Slot Data」 you want to delete and press the  button on the stage unit. When the 「Trash can」 icon appears, press the  Start button.
※Deleted data cannot be recovered, so please be careful.

Game Settings



Navigate to 「Game Settings」 and press the  Start button to access the Game Settings screen.

You can select items using the   buttons on the stage unit.

Press the  Start button to confirm and display the detailed screen.

Selecting [Restore to Default] will reset to the values at the time of shipment.

※Setting items may vary depending on the title, so please refer to pages 45, 47, and 49 for detailed information.

2、 How to Play

2.2 How to Play the Game: Game Menu

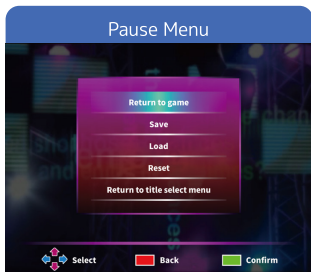

Pressing the  Back/Pause button during gameplay will pause the game and display the Pause menu.

Return to game: Returning to the game.

Save: Allows you to save the game.

Load: Allows you to load a saved game.

Reset: Returns to the Title screen.

Return to Title Select Menu: The game will end and return to the Title select menu.

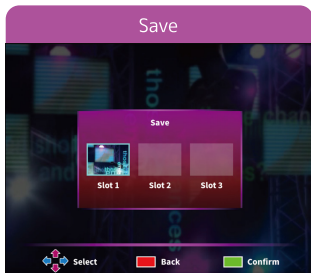

You can save up to 3 saved data per title. Select the slot you want to save to and press the  Start button to save the data at the current point.

If you select a location where there is already saved data and confirm with the  Start button, the data will be overwritten.

※Data overwritten cannot be recovered.

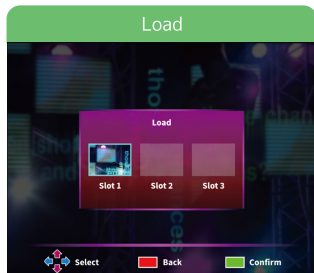

Select the slot you want to load and press the  Start button to resume from the point where you saved.

2、 How to Play

2.2 How to Play the Game: Game Menu

System Settings

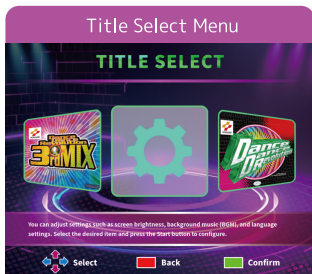

Use the ◀▶ buttons on the stage unit to select the 「System Settings」 icon. Press the ■ Start button to proceed to system settings.

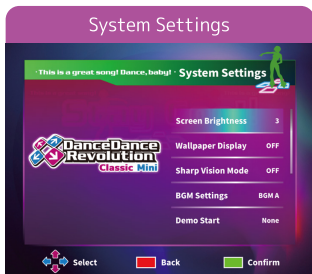

You can adjust settings such as screen brightness, background music (BGM), and language settings. Select the desired item and press the ■ Start button to configure.

List of Setting Items

- | | |
|-------------------------|---|
| Screen Brightness : | Adjust the brightness of the screen in 5 levels. |
| Wallpaper Display : | Change the wallpaper display setting. |
| Sharp Vision Mode : | When turned on, the edges of the dots are displayed sharply.
When turned off, the edges of the dots are displayed smoothly. |
| BGM Settings : | Choose from 3 songs for the background music in the Title menu. |
| Demo Start : | Set the time until the Demo mode starts.
Demo mode activates after a certain period of inactivity on the title select menu, game menu, and system settings screen. |
| Language Settings : | Change the language setting. |
| Copyright Notice : | View rights information. |
| System Initialization : | Initialize the system.
※Initializing the system will reset all data, including saved data, so please be careful. |

2、 How to Play



2.2 How to Play the Game : 「DanceDanceRevolution™」

「DanceDanceRevolution™」 is a game where one or two players press (step on) the controller panels corresponding to the four types of arrows appearing from the bottom of the screen in time with the music.

△ How to play:

- 1 Select the 「DanceDanceRevolution™」 title and press the Start button to enter the 「PLAY MODE SELECT」 screen.
 - 2 Press the Select button to choose one of the following three modes to play, then press the Start button to confirm.
 - EASY --- Practice mode where it's okay to make mistakes. You can play through one song to the end, regardless of misses.
 - NORMAL --- Main mode. Even in the middle of a song, if the dance gauge reaches 「0」, it will result in a game over.
 - HARD -- Expert mode with high-level steps. Even in the middle of a song, if the dance gauge reaches 「0」, it will result in a game over. It is more difficult than 「NORMAL」 mode.
- ※ When selecting Easy mode or Normal mode, the 「How to Play」 instructions will be displayed on the screen.
- 3 Press the Select button to choose the song you want to play, then press the Start button to confirm.
 - 4 Once the game starts, press (step on) the controller panels corresponding to the four types of arrows appearing from the bottom of the screen in time with the music. Depending on the timing of your presses (steps), evaluations such as 「Perfect」, 「Great」, 「Good」, 「Boo」 or 「Miss」 will be displayed on the screen.
 - When you receive a 「Perfect」 or 「Great」 evaluation, the dance gauge on the screen will increase.
 - When you receive a 「Boo」 or 「Miss」 evaluation, the dance gauge will decrease. When the dance gauge becomes extremely low, the screen will display 「Danger」, alerting the player that the game over is imminent.

2、 How to Play

2.2 How to Play the Game : 「DanceDanceRevolution™」

5 When the dance gauge reaches 「0」, the game will end at that point.

(In the case of 2-player simultaneous play, the game will not end until both dance gauges reach 「0」.)

● At the end of the stage, the game evaluates your performance based on the number of 「Perfect」, 「Great」, 「Good」, 「Boo」, and 「Miss」 judgments for each song, as well as your score and overall play status. You will receive a rank such as 「S」, 「A」, 「B」, 「C」, or 「D」 based on this evaluation.

6 When you clear the specified number of songs and your score is eligible for a ranking, you will enter the Name Entry screen.

In the Name Entry screen, alphabet characters will appear from the bottom of the screen. When the alphabet you want to register overlaps with the step zone on the screen, press (step on) the corresponding panel on the controller to enter the name.

△ Joining in midway:

During gameplay (when the dance gauge is displayed on the screen), you cannot join in midway.

Opportunities for joining in midway are available on the Play Mode Select screen, Music Select screen, and during the 「How to Play」 explanation. However, even if you join in midway, the number of songs you can play remains the same.

You can adjust settings such as game difficulty and number of play stages within the game. Please change the settings from the Game Menu > Game Settings.

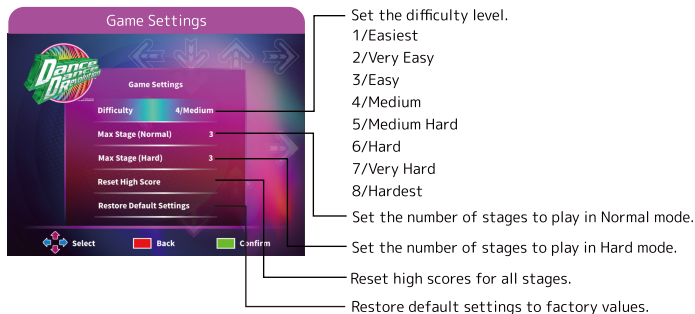

2、 How to Play



2.2 How to Play the Game: 「DanceDanceRevolution™2ndMIX」

「DanceDanceRevolution™2ndMIX」 is a game where one or two players press (step on) the controller panels corresponding to the four types of arrows appearing from the bottom of the screen in time with the music.

△ How to Play

1 Select the 「DanceDanceRevolution™2ndMIX」 title and press the Start button to access the 「PLAY MODE SELECT」 screen.

2 You can choose from the following two play modes.

■ BASIC --- This mode is suitable for novice players.

■ ANOTHER--- This mode offers a higher level of difficulty compared to BASIC.

There are three game modes available for each play mode. Use the Select button to choose the game mode you want to play, then press the Start button to confirm.

● EASY --- Practice mode where it's okay to make mistakes. You can play the set number of songs all the way through, regardless of how many mistakes you make.

● NORMAL---Main mode. Even in the middle of a song, if the dance gauge reaches 「0」, it will result in a game over.

● HARD --- Expert mode with high-level steps. Even in the middle of a song, if the dance gauge reaches 「0」, it will result in a game over. It is more difficult than 「Normal」 mode. When selecting Easy mode or Normal mode, the 「How to Play」 instructions will be displayed on the screen.

3 The screen will change to the 「MUSIC SELECT」 screen. Press the Select button to choose the song you want to play, then press the Start button to confirm your selection.

4 Once the game starts, press (step on) the controller panels corresponding to the four types of arrows appearing from the bottom of the screen in time with the music.

Depending on the timing of your presses(steps), evaluations such as [Perfect], [Great], 「Good」, 「Boo」 or 「Miss」 will be displayed on the screen.

● When you receive a 「Perfect」 or 「Great」 evaluation, the dance gauge on the screen will increase.

● When you receive a 「Boo」 or 「Miss」 evaluation, the dance gauge will decrease.

2、 How to Play

2.2 How to Play the Game: 「DanceDanceRevolution™2ndMIX」

When the dance gauge becomes extremely low, the screen will display 「Danger」, alerting the player that the game over is imminent.

5 When the dance gauge reaches 「0」, the game will end at that point.

(In the case of 2-player simultaneous play, the game will not end until both dance gauges reach 「0」.)

● At the end of the stage, the game evaluates your performance based on the number of 「Perfect」, 「Great」, 「Good」, 「Boo」, and 「Miss」 judgments for each song, as well as your score and overall play status. You will receive a rank such as 「SS」, 「S」, 「A」, 「B」, 「C」, 「D」, or 「E」 based on this evaluation.

6 When you clear the specified number of songs and your score qualifies for the score ranking, you will enter the Name Entry screen.

In the Name Entry screen, alphabet characters will appear from the bottom of the screen. When the alphabet you want to register overlaps with the step zone on the screen, press (step on) the corresponding panel on the controller to enter the name.

△ Joining in midway:

During gameplay (when the dance gauge is displayed on the screen), you cannot join in midway.

Opportunities for joining in midway are available on the Play Mode Select screen, Music Select screen, and during the 「How to Play」 explanation. However, even if you join in midway, the number of songs you can play remains the same.

You can adjust settings such as game difficulty and number of play stages within the game.

Please change the settings from the Game Menu > Game Settings.

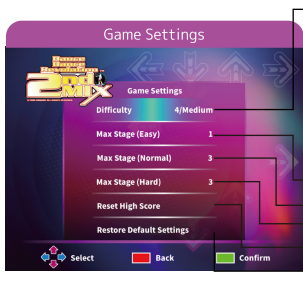

The screenshot shows the 'Game Settings' menu with the following options and their corresponding callouts:

- Difficulty** 4/Medium: Set the difficulty level.
 - 1/Easiest
 - 2/Very Easy
 - 3/Easy
 - 4/Medium
 - 5/Medium Hard
 - 6/Hard
 - 7/Very Hard
 - 8/Hardest
- Max Stage (Easy)** 1: Set the number of stages to play in Easy mode.
- Max Stage (Normal)** 3: Set the number of stages to play in Normal mode.
- Max Stage (Hard)** 3: Set the number of stages to play in Hard mode.
- Reset High Score**: Reset high scores for all stages.
- Restore Default Settings**: Restore default settings to factory values.

At the bottom of the screen, there are three buttons: **Select** (blue diamond), **Back** (red square), and **Confirm** (green square).

2、How to Play



2.2 How to Play the Game: 「DanceDanceRevolution 3rdMIX™」

「DanceDanceRevolution 3rdMIX™」 is a game where one or two players press (step on) the controller panels corresponding to the four types of arrows appearing from the bottom of the screen in time with the music.

△How to Play

1 When you select the 「DanceDanceRevolution 3rdMIX™」 title and press the Start button, you will enter the 「CHARACTER SELECT」 screen. Press the Select button to choose a character, then press the Start button to confirm.

2 After confirming the character selection, you will proceed to the 「GAME MODE SELECT」 screen.

Press the Select button to choose one of the following three modes to play, then press the Start button to confirm.

■SOFT ---Relatively easy mode. Even in the middle of a song, if the dance gauge reaches 「0」, it will result in a game over.

■MEDIUM ---Main mode. Even in the middle of a song, if the dance gauge reaches 「0」, it will result in a game over.

■NONSTOP ---Expert mode where four fixed songs can be played continuously. Even in the middle of a song, if the dance gauge reaches 「0」, it will result in a game over.

3 If a mode other than NONSTOP Mode is selected, the screen will change to the 「MUSIC SELECT」 screen. Press the Select button to choose the song you want to play, then press the Start button to confirm. If NONSTOP Mode is selected, use the Select button to choose a course, and press the Start button to confirm.

4 Once the game starts, press (step on) the controller panels corresponding to the four types of arrows appearing from the bottom of the screen in time with the music. Depending on the timing of your presses(steps), evaluations such as 「Perfect」, 「Great」, 「Good」, 「Boo」 or 「Miss」 will be displayed on the screen.

●When you receive a 「Perfect」 or 「Great」 evaluation, the dance gauge on the screen will increase.

● When you receive a 「Boo」 or 「Miss」 evaluation, the dance gauge will decrease.

2、 How to Play

How to Play the Game: 「DanceDanceRevolution 3rdMIX」™

When the dance gauge becomes extremely low, the screen will display 「Danger」 , alerting the player that the game over is imminent.

5 When the dance gauge reaches 「0」 , the game will end at that point.

(In the case of 2-player simultaneous play, the game will not end until both dance gauges reach 「0」 .)

● At the end of the stage, the game evaluates your performance based on the number of 「Perfect」 , 「Great」 , 「Good」 , 「Boo」 , 「Miss」 , and 「Saved」 judgments for each song, as well as your score and overall play status. You will receive a rank such as 「SSS」 「SS」 , 「S」 , 「A」 , 「B」 , 「C」 , 「D」 , or 「E」 based on this evaluation.

6 When you clear a ranking-target course and your score qualifies for the score ranking, you will enter the Name Entry screen. In the Name Entry screen, alphabet characters will appear from the bottom of the screen. When the alphabet you want to register overlaps with the step zone on the screen, press (step on) the corresponding panel on the controller to enter the name.

△Joining in midway:

During gameplay (when the dance gauge is displayed on the screen), you cannot join in midway.

Opportunities for joining in midway are available on the Character Select screen, Game Mode Select screen, and Music Select screen. However, even if you join in midway, the number of songs you can play remains the same.

You can adjust settings such as game difficulty and number of play stages within the game. Please change the settings from the Game Menu > Game Settings.

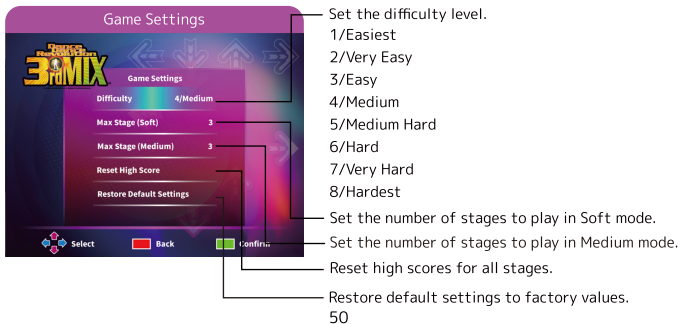

2、 How to Play

2.3 List of Recorded Tracks

Song Title	Artist	1st	2nd	3rd
BUTTERFLY	SMILE.dk	●	●	●
LITTLE BITCH	THE SPECIALS	●	●	●
PARANOiA	180	●	●	●
KUNG FU FIGHTING	BUS STOP	●	●	●
THAT'S THE WAY	KC & THE SUNSHINE BAND	●	●	●
MAKE IT BETTER	mitsu-O!		●	●
TRIP MACHINE	DE-SIRE		●	●
BOYS	SMILE.dk		●	●
BOOM BOOM DOLLAR	KING KONG & D.JUNGLE GIRLS		●	●
GET UP'N MOVE	S&K		●	●
PUT YOUR FAITH IN ME	UZI-LAY		●	●
PUT YOUR FAITH IN ME (Jazzy Groove)	UZI-LAY		●	●
BRILLIANT 2U	NAOKI		●	●
BRILLIANT 2U (Orchestra Groove)	NAOKI		●	●
MAKE IT BETTER (So-REAL Mix)	mitsu-O!SUMMER		●	●
AM-3P	KTz		●	●
SP-TRIP MACHINE ~JUNGLE MIX~	DE-SIRE		●	●
PARANOiA MAX ~DIRTY MIX~	190		●	●
KEEP ON MOVIN'	N.M.R		●	●
LET THEM MOVE	N.M.R.		●	●
STOMP TO MY BEAT	JS-16		●	●

2、How to Play

2.3 List of Recorded Tracks

Song Title	Artist	1st	2nd	3rd
EL RITMO TROPICAL	DIXIES GANG			●
TUBTHUMPING	CHUMBAWAMBA			●
MAKE A JAM!	U1			●
PARANOiA KCET ~clean mix~	2MB			●
UPSIDE DOWN	COO COO			●
BUTTERFLY (UPSWING MIX)	SMILE.dk			●
CAPTAIN JACK (GRANDALE REMIX)	CAPTAIN JACK			●
THE RACE (Formula One Mix)	CAPTAIN JACK			●
IN THE NAVY '99	CAPTAIN JACK			●
BOOM BOOM DOLLAR (K.O.G.G3 MIX)	KING KONG & D.JUNGLE GIRLS			●
GET UP AND DANCE	FREEDOM			●
DAM DARIRAM	JOGA			●
HOLIDAY	WHO'S THAT GIRL!			●
ROCK BEAT	LOUD FORCE			●
FOLLOW THE SUN (90 IN THE SHADE MIX)	TRIPLE J			●
GRADIUSIC CYBER ~AMD G5 MIX~	BIG-O feat. TAKA			●
AFRONOVA	RE-VENGE			●
DYNAMITE RAVE※	NAOKI			●
DEAD END	N & S			●
Silent Hill	THOMAS HOWARD			●
La Señorita	CAPTAIN.T			●

2、 How to Play

2.3 List of Recorded Tracks

Song Title	Artist	1st	2nd	3rd
PARANOiA Rebirth	190'			●
SO MANY MEN	ME & MY			●
IF YOU CAN SAY GOODBYE	KATE PROJECT			●

3、Product Specifications

Dimensions	Approximately 217mm (width) x 131mm (depth) x 399mm (height)
Monitor	5 inches 1024 x 768
Video Output	HDMI
Resolution	Full HD 1080P when using HDMI output
Audio Output	Speaker/Headphone Jack/HDMI (Linear PCM)
Power Port	USB Type-C
USB Ports	USB Type-A x 2
Power Consumption	5V/3A/15W
Accessories	Stage unit/Stage Plate/Instruction manual/ Safety bar/Title panel/Upper pop/Side pop/ USB Type-C cable
Compatible with DanceDanceRevolution dedicated controller	

4、Troubleshooting

4.1 Contact Information

If you encounter any issues while using this product, please contact us through the following website:

<http://www.zuiki.co.jp/contact>



4.2 Warranty Policy

The warranty certificate guarantees the quality of the product and is required for free repairs during the warranty period.

Please keep this document safe.

In the event of a malfunction of this product due to proper use and handling under usage precautions, we offer free repairs for a period of 6 months from the date of purchase, in accordance with the warranty policy.

- ※ Please store this document carefully to avoid loss, as it will not be reissued.
- ※ Please keep the receipt, invoice, or online shop delivery note that indicates the purchased product and the purchase date. These documents are necessary.

In the following cases 1 to 5, repairs will be chargeable even within the warranty period.

- 1.Failure to present this warranty certificate, and failure to fill in the purchase date and store name with a seal.
- 2.Malfunction or damage caused by misuse, improper modification, or unauthorized repair.
- 3.Damage or malfunction caused by movement, transportation, or dropping after purchase.
- 4.Malfunction or damage caused by external factors such as fire, earthquake, storm and flood , lightning, other natural disasters, public disturbances, salinity,abnormal voltage, etc.
- 5.Malfunction of this product caused by other connected devices.

[In cases where we refuse repair]

We will refuse repair, whether chargeable or free, in the following cases.

- If the product has been disassembled or modified.
- If the product is from another company.

[Notes]

<In-store purchases>

- The warranty certificate is effective only when the specified details are filled in. Please ensure that the purchase date and store name are recorded.
- If the certificate is not filled in, please contact the store where you made the purchase.

<Online purchases>

- The warranty is effective only when the specified details are filled in. Please fill it out upon arrival.
- The arrival date refers to the date the product is delivered from the online store and does not indicate any other acquisition date.
- The warranty is provided to ensure free repairs based on the specified warranty policy and does not limit your legal rights.
- For repairs after the warranty period, please contact the store where you made the purchase or our company.

[Personal Information]

Any personal information obtained by our company through inquiries or repair requests from customers will be used solely for responding to customers and shipping repaired products.

4、Troubleshooting

4.3 Warranty Certificate

Warranty Certificate			
Please keep this warranty certificate safe and immediately fill in your name, address, and telephone number clearly upon receipt of the product.			
Product Name	DanceDanceRevolution Classic Mini		
Model Number		Date of Purchase	
Warranty Period	6 months	Store Name	
Customer Information	Name		
	Telephone Number		
	Address	〒	

株式会社 瑞起

〒220-0012 横浜市西区みなとみらい4-4-2
横浜ブルーアベニュー5F

ZUIKI Inc.

5F Yokohama Blue Avenue , 4-4-2 Minatomirai, Nishi-ku,
Yokohama-shi, Kanagawa 220-0012, Japan

HDMI[®]
HIGH-DEFINITION MULTIMEDIA INTERFACE

HDMI、HDMI High-Definition Multimedia Interfaceという語、HDMIのトレードドレスおよびHDMIのロゴは、HDMI Licensing Administrator, Inc.の商標または登録商標です。
The terms "HDMI" and "HDMI High-Definition Multimedia Interface," as well as the HDMI trade dress and HDMI logo, are trademarks or registered trademarks of HDMI Licensing Administrator, Inc.

本商品は、株式会社コナミアムusementとの契約により許諾された権利を使用して、株式会社瑞起が製造したものです。
This product is manufactured by ZUIKI Inc. under the license from Konami Amusement.

©Konami Amusement

 **ZUIKI** 及び **ZUIKI** は株式会社瑞起の登録商標です。
"ZUIKI" and "瑞起" are registered trademarks of ZUIKI Inc.